

tesa-Automatikspender 6037 **Klebebandspender mit Längeneinstellung**

Beschreibung:

Der *tesa*-Automatikspender 6037 eignet sich zum Verschliessen kleiner Packstücke. Durch seine kompakte Form ist er auch ohne Verschraubung besonders standfest. Der Automat kann überall dort eingesetzt werden, wo abgemessene *tesa*-Streifen benötigt werden.

Durch betätigen des Spenderhebels wird eine vorher eingestellte Klebebandlänge vorgespendet. Beim Entnehmen wird der Streifen am Zahnmesser abgetrennt.

Es kann eine Spendelänge von max. 10 cm eingestellt werden.

Handhabung:

Zum Einlegen der *tesa*-Rollen wird der Abrolldorn entnommen und der Messerhalter nach vorn herausgezogen. Wenn der Dorn mit der *tesa*-Rolle wieder platziert ist, kann der Klebebandanfang mit der Klebebandseite nach unten auf die obere Transportwalze gelegt werden. Durch Betätigen des Transporthebels fädelt sich das Klebeband automatisch unter der blauen Profilrolle ein.

Jetzt nur noch den Messerhalter einschieben und der *tesa*-Automatikspender ist einsatzbereit. Nach dem Lösen der Rändelschraube am Transporthebel kann die Hebelstellung und damit die Spendelänge verändert werden.

Abmessungen:

Länge:	200 mm
Breite:	105 mm
Höhe:	125 mm
Gewicht	1,4 kg
Kerndurchmesser:	25 od. 76 mm
Rollendurchmesser:	max. 140 mm
Rollenbreite:	max. 25 mm

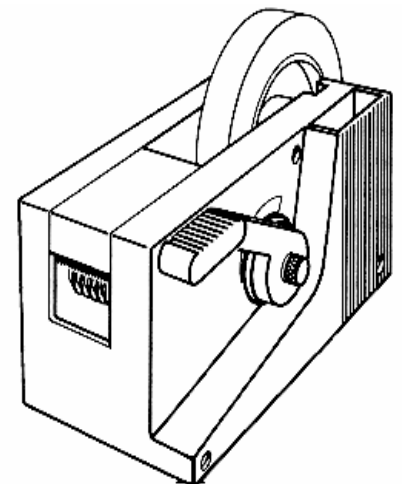

4510-11/02

tesa Bandfix AG

Industriestrasse 19
CH-8962 Bergdietikon
Telephon +41 (0)44 744 31 11
Telefax +41 (0)44 744 32 22

tesa Produkte sind in der Praxis bewährte Qualitätsprodukte und werden ständig einer strengen Kontrolle unterzogen. Alle Hinweise und Empfehlungen geben wir nach bestem Wissen aufgrund der Erfahrungen der Praxis. Da die Einsatzbedingungen immer wieder unterschiedlich sind, empfehlen wir, die Eignung der *tesa* Produkte durch eigene Versuche zu erproben. In Zweifelsfällen steht Ihnen dabei der Beratungsdienst unserer Anwendungstechnik zur Verfügung.

tesa-Automatikspender 6037

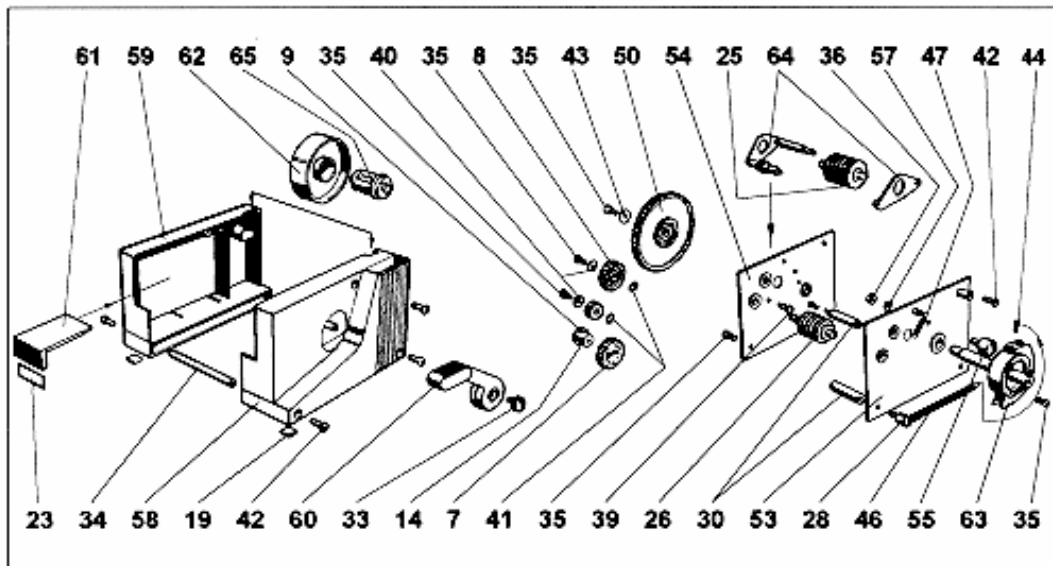

Ersatzteilliste

Teil	Bezeichnung
7	Stirnrad, 24 Zahn
8	Stirnrad, 24 Zahn
9	Stirnrad, 14 Zahn
14	Buchse
19	Gummifuss
23	Messer
25	Transportwalze
26	Vorschubwalze
28	Federträgerung
30	kurzer Abstandzylinder
33	Rändelschraube M5x10
34	langer Abstandzylinder
35	Kreuzschraube M4x10
36	Mutter
39	Kreuzschraube
40	Unterlagscheibe 4.3
41	Haltescheibe 4.3
42	Kreuzschraube M4x10

Teil	Bezeichnung
43	Unterlagscheib 4.3 / 12
44	Kreuzschraube
46	Zugfeder für Antrieb
47	Zugfeder
50	Stirnrad, 50 teeth
53	Gurndplatte links
54	Grundplatte rechts
55	Puffer
57	Haltescheibe 5.3
58	rechtes Gehäuse
59	linkes Gehäuse
60	Spendehebel
61	Griffhalter
62	Abrolldorn 3
63	Antrieb kompl.
64	Schaukelhebel
65	Abrolldorn 1

Service:

Falls Sie Ersatzteile benötigen oder Ihr tesa-Gerät reparaturbedürftig ist, wenden Sie sich bitte an den:

tesa-Geräte-Service

Maschinenbau Knecht GmbH
Neustraße 19
D-56348 Weisel

Tel.: (0 67 74) 12 17
Fax: (0 67 74)14 38

Pflegehinweis

Kleberreste lassen sich leicht mit Hilfe von Aceton entfernen

tesa Bandfix AG

Industriestrasse 19
 CH-8962 Bergdietikon
 Telephone +41 (0)44 744 31 11
 Telefax +41 (0)44 744 32 22

tesa Produkte sind in der Praxis bewährte Qualitätsprodukte und werden ständig einer strengen Kontrolle unterzogen. Alle Hinweise und Empfehlungen geben wir nach bestem Wissen aufgrund der Erfahrungen der Praxis. Da die Einsatzbedingungen immer wieder unterschiedlich sind, empfehlen wir, die Eignung der tesa Produkte durch eigene Versuche zu erproben. In Zweifelsfällen steht Ihnen dabei der Beratungsdienst unserer Anwendungstechnik zur Verfügung.