

tesa Automatikspender 6038 **Klebefilmspender mit Längeneinstellung**

Beschreibung:

Der *tesa*-Automatikspender 6038 kann überall dort eingesetzt werden, wo abgelängte *tesa*-Streifen benötigt werden. Wegen der soliden Metallbauweise ist der Abroller besonders für den Industrieinsatz geeignet. Durch betätigen des Hebels wird eine vorher eingestellte Klebebandlänge vorgespundet.

Der Streifen wird dann beim Entnehmen am Zahnmesser abgetrennt. Es kann eine Spindelänge von ca. 10 cm eingestellt werden. Der *tesa*-Automat 6038 bietet noch einen besonderen Nutzen: die Spendefunktion ist so umstellbar, dass man Streifen mit einem nichtklebenden Anfasser erhält; das Klebebandende wird umgefaltet.

Handhabung:

Zum Einlegen der *tesa*-Rolle wird der blaue Kunststoffdeckel abgenommen. Dazu rückt man auf den hinten am Gerät vorstehenden Metallknopf und hebt den Deckel nach vorne ab. Die *tesa*-Rolle wird auf den Abrollhorn gesteckt und der Klebebandanfang mit der Klebeseite

Nach unten auf die obere Transportwalze gelegt. Nach dem Schliessen des Deckels ist der *tesa*-Automat sofort einsatzbereit. Zum Verändern der Spindelänge wird die Rändelmutter am Hebel gelöst und die Skalenscheibe auf den gewünschten Wert eingestellt.

Wenn Abschnitte mit nichtklebendem Anfasser gewünscht werden, ist der kleine Hebel an der Frontseite nach rechts zu schieben.

Abmessungen:

Länge:	155 mm
Höhe:	54 mm
Breite:	80 mm
Gewicht	0,9 kg
Kerndurchmesser:	25 mm
Rollendurchmesser:	max. 70 mm
Rollenbreite:	max. 25 mm

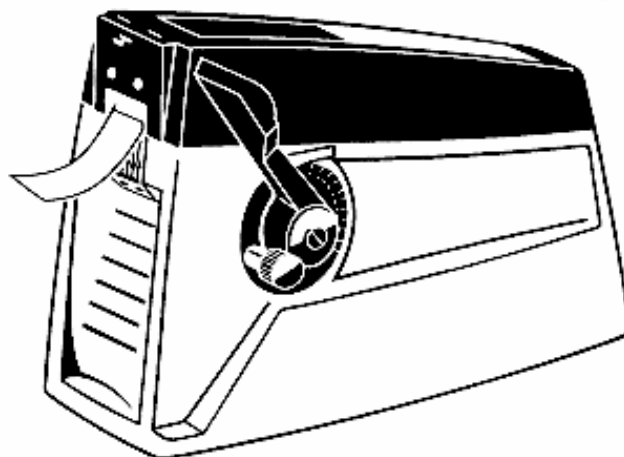

5410-11/02

tesa Automatikspender 6038

tesa Bandfix AG
Industriestrasse 19
CH-8962 Bergdietikon
Telephon +41 (0)44 744 31 11
Telefax +41 (0)44 744 32 22

tesa Produkte sind in der Praxis bewährte Qualitätsprodukte und werden ständig einer strengen Kontrolle unterzogen. Alle Hinweise und Empfehlungen geben wir nach bestem Wissen aufgrund der Erfahrungen der Praxis. Da die Einsatzbedingungen immer wieder unterschiedlich sind, empfehlen wir, die Eignung der tesa Produkte durch eigene Versuche zu erproben. In Zweifelsfällen steht Ihnen dabei der Beratungsdienst unserer Anwendungstechnik zur Verfügung.

PRODUKTINFORMATION

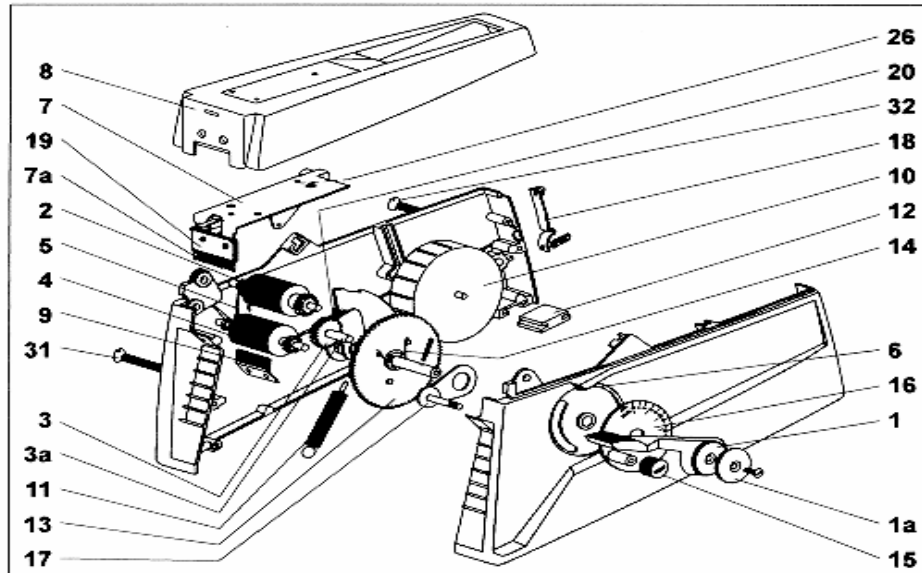

Ersatzteilliste

Teil	Bezeichnung
1	Transporthebel
1a	Abdeckkappe
2	transportwalze
3	Stirnrad
3a	Achse für Stirnrad
4	Vorschubwalze
5	Schenkenfeder
6	Puffer
7	Montageblech, kompl.
7a	Schiebekamm
8	Deckel, incl. Teil 7
8a	Deckel, allein
9	Kamm
10	Abrolldorn
11	Zugfeder
12	Gummifuss
13	Antrieb, kompl.
14	Schenkenfeder

Pflegehinweis

Kleberreste lassen sich leicht mit Hilfe von Aceton entfernen.

Für eine einwandfreie Funktion das Zahnmesser und der Schiebekamm stets frei von Kleberresten sein.

Teil	Bezeichnung
15	Rändelmutter
16	Skalenscheibe, kompl.
17	Führung, kompl.
18	Arretierungshebel mit Feder
19	Zahnmesser
20	Druckfeder
26	Druckfeder f. Teil 7
31	Halteschraube, lang
32	Halteschraube, kurz

Service

Falls Sie Ersatzteile benötigen oder Ihr tesa-Gerät reparaturbedürftig ist, wenden Sie sich bitte an den:

tesa-Geräte-Service

Maschinenbau Knecht GmbH
Neustraße 19
D-56348 Weisel

Tel.: (0 67 74) 12 17
Fax: (0 67 74)14 38

tesa Bandfix AG

Industriestrasse 19
CH-8962 Bergdietikon
Telephon +41 (0)44 744 31 11
Telefax +41 (0)44 744 32 22

t 6113Produkte sind in der Praxis bewährte Qualitätsprodukte und werden ständig einer strengen Kontrolle unterzogen. Alle Hinweise und Empfehlungen geben wir nach bestem Wissen aufgrund der Erfahrungen der Praxis. Da die Einsatzbedingungen immer wieder unterschiedlich sind, empfehlen wir, die Eignung der tesa Produkte durch eigene Versuche zu erproben. In Zweifelsfällen steht Ihnen dabei der Beratungsdienst unserer Anwendungstechnik zur Verfügung.